

Quality detection system for video surveillance

No.591555-1 0906-01

REDWALL[®]
Unrivalled performance

ИНСТРУКЦИЯ ПО УСТАНОВКЕ

REDSAN

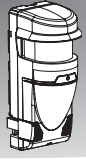

Laser Scan Detector



RLS-3060

РУССКИЙ

FRANÇAIS

DEUTSCH

ITALIANO

ESPAÑOL

1-2 МЕРЫ ПРЕДОСТОРОЖНОСТИ

Устанавливайте прибор только на твердой поверхности

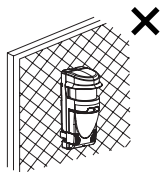

В горизонтальной плоскости зоны обнаружения для надежного обнаружения злоумышленника соблюдайте высоту установки.



Установите извещатель так что бы в зоне детекции не было помех от высокой травы или развивающихся на ветру ветвей деревьев.

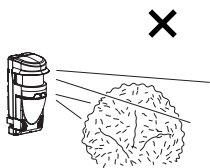

Не устанавливайте извещатель в местах подверженных воздействию температур, вибраций и ударов превышающих заявленные условия эксплуатации.

Не используйте извещатель в агрессивных средах (пары растворителей, газы).

Не используйте продукт в местах где могут быть пары масляных частиц, оседание которых может приводить к ошибкам детекции и коррозии извещателя.

Символ "X" указывает запрещенное действие.

Чистка извещателя

Чистите переднее стекло на регулярной основе, используя влажную ткань. Грязное переднее окно может ограничить зоны обнаружения из-за пониженной чувствительности лазера. Кроме того, большое загрязнение окна может вызвать ошибки обнаружения.

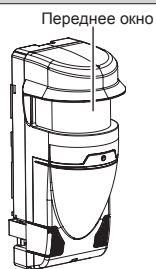

On Safety of Laser

Данный продукт относится к Class 1 продуктам с точки зрения норм безопасности.

Средняя мощность: Макс. 0.015 мВ (AEL)
 Длина волны : 905 нм
 Импульсы : 4 нс
 Эмиссия : 36 мкс
 Стандарт : IEC60825-1

1-3 ОБОЗНАЧЕНИЯ

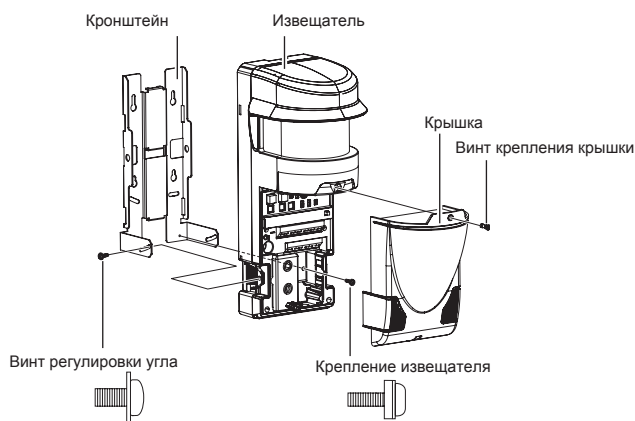

Аксессуары >>

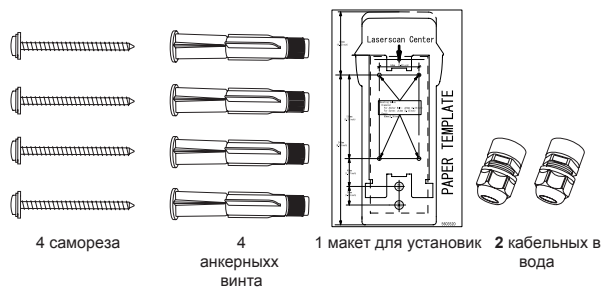

2 ТИПЫ УСТАНОВКИ И ЗОНЫ ОБНАРУЖЕНИЯ

2-1 Типы установки

Установка на стене

Установка на трубе

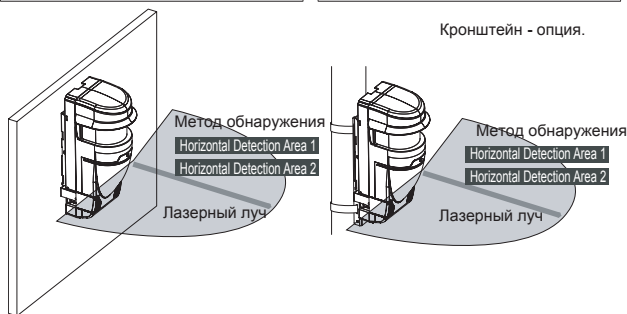

Установка под углом на стене

Установка под углом на трубе

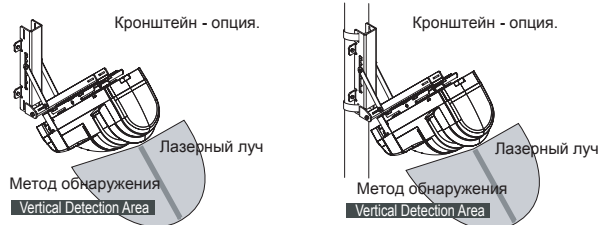

Установка на потолок

Установка под углом с креплением на потолок



2-2 Типы методов обнаружения

Метод обнаружения включает три метода детекции: Горизонтальная зона детекции 1, Горизонтальная зона детекции 2 и Вертикальная зона детекции.

-Горизонтальная зона 1

H1 H2 V

Данный режим позволяет получить горизонтальную зону с максимальным радиусом до 30 м и углом 180 градусов, шириной 1 м.

Данный режим обнаружения позволяет обнаружить объект, который вторгается в зону обнаружения со спины датчика или перемещается в зоне обнаружения шириной 1 м от линии установки извещателя и движется по направлению к извещателю.

Предостережения>>

Данный режим не обнаруживает нарушителя вне зоны 1 м от линии установки извещателя.

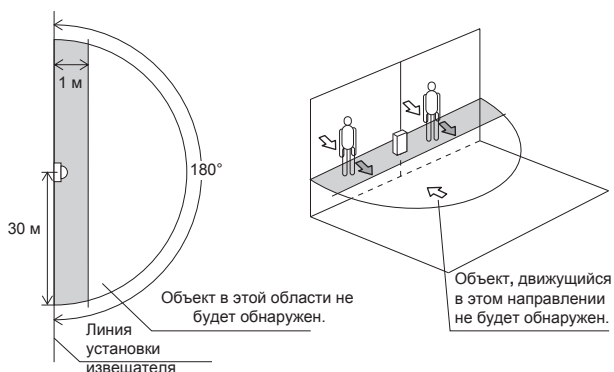

-Горизонтальная зона 2

H1 H2 V

Данный режим позволяет установить веерную зону в горизонтальной плоскости радиусом до 30 м, и углом 190 градусов.

Данный режим обнаруживает вторжение в зону детекции по всем направлениям.

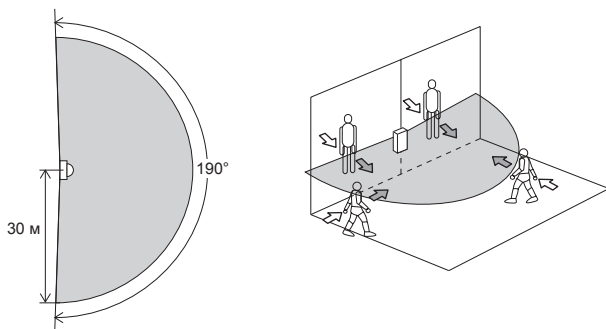

-Вертикальная зона

H1 H2 V

Данный режим позволяет получить веерную зону в вертикальной плоскости максимального радиуса 30 м, и углом до 190 градусов. Рекомендованная высота установки до 15 м от уровня земли.

В этом режиме определяется объект пересекающий зону.

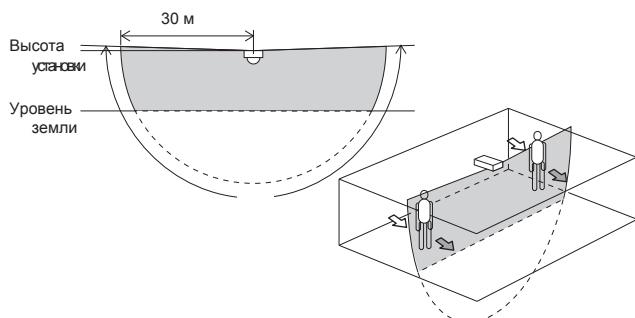

-Вертикальная зона обнаружения при установке под углом

H1 H2 V

При установке извещателя под углом при помощи кронштейна зоны детекции колеблются в зависимости от угла и высоты установки.

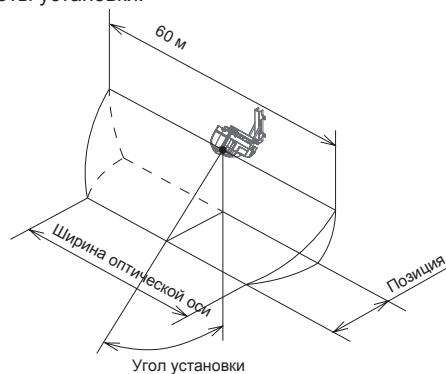

Ширина лазерной оптической оси и размеры установки

		Угол установки							
		0°		20°		30°		45°	
		Ширина опт.оси	Позиц.	Ширина опт.оси	Позиц.	Ширина опт.оси	Позиц.	Ширина опт.оси	Позиц.
Высота установки	4 м	59	0	59	1.5	59	2.3	59	4.0
		195	0	195	4.8	195	7.6	193	13.1
	10 м	57	0	56	3.6	55	5.8	53	10.0
		186	0	184	11.9	182	18.9	174	32.8
	15 м	52	0	51	5.5	49	8.7	42	15.0
		170	0	167	17.9	161	28.4	139	49.2

[Верхний ряд: м/Нижний: фт.]

2-3 ПРОЦЕДУРА НАСТРОЙКИ ЗОНЫ

Для зоны доступны ручной и автоматический режимы.

Процедура автоматической настройки включает две опции P1 и P2.

Процедура настройки изменяется в зависимости от метода детекции H1, H2 или Вертикальный.

-Горизонтальная зона 1/Горизонтальная зона 2

Ручной

В этом режиме можно задать размер зоны детекции. С помощью поворотного переключателя можно задать радиус зоны детекции в диапазоне от 0 до 30 м с шагом 2 м.

Используя потенциометр точной настройки можно подрегулировать зону с точностью +/- 1 м.

Зона обнаружения делится на Зону А и Зону В, для которых можно указать разные радиусы. Каждая Зона А и Зона В делится на две подзоны А1, А2, В1 и В2.

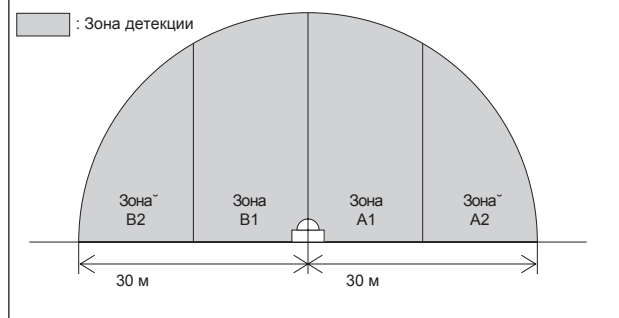

Авто

P1 Авто обучение

В режиме автоматического обучения извещатель определяет зоны детекции в пределах настроек

P2 Авто трассировка

В этом режиме извещатель отслеживает человека прошедшего по периметру зоны детекции.

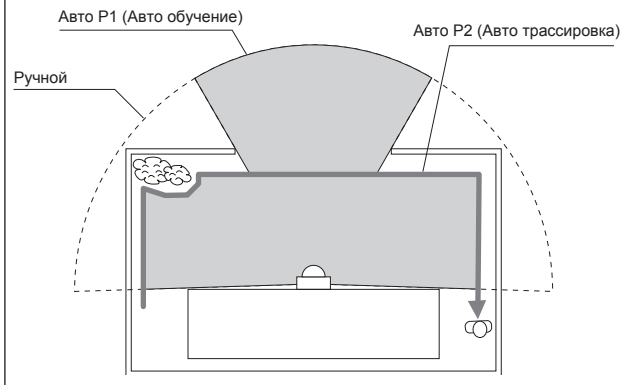

-Вертикальная зона детекции

Ручной

Вертикальная зона детекции не имеет Ручного режима. Переключитесь в Авто для дальнейшего использования.

Авто

P1 Фиксированный

Зона автоматически распознается извещателем в соответствии с настройками потенциометров.

P2 Обновляемый

Области детекции обновляются каждый час для компенсации блокирующих объектов.

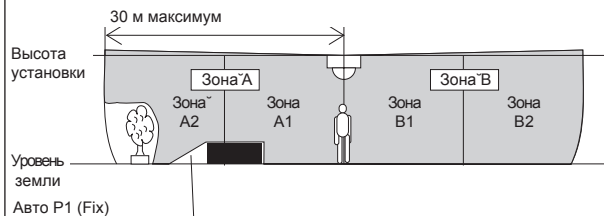

3 УСТАНОВКА И НАСТРОЙКА

3-1 Установка на стену и регулировка угла

1 Снимите крышку с извещателя.

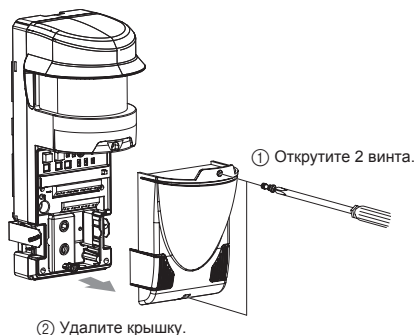

2 Снимите кронштейн с извещателя.

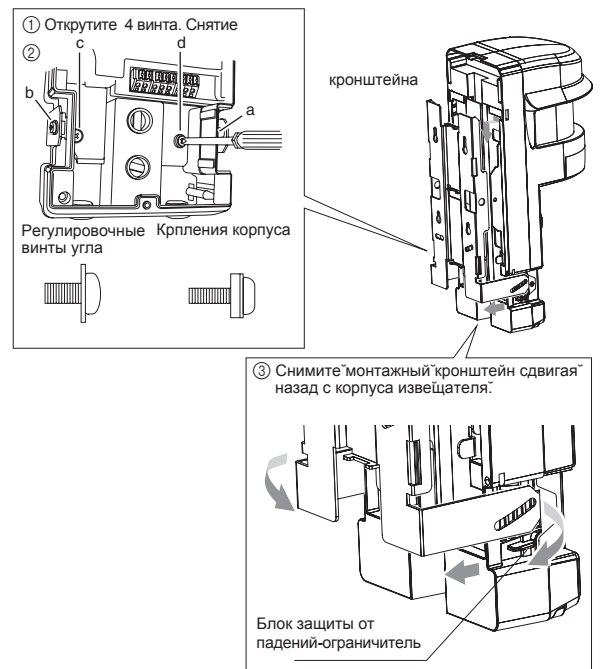

3 Прикрепите бумажный шаблон (аксессуар) на стене, и просверлите 4 отверстия в ней. Сделайте как минимум 2 отверстия по мере необходимости. Вставьте анкерные болты (аксессуар) в отверстия.

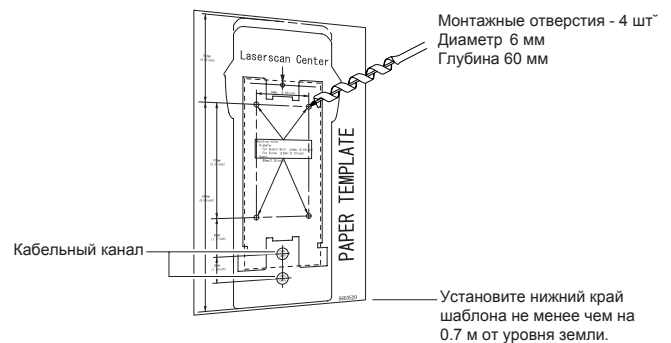

4 Закрепите кронштейн на стене. Отрегулируйте угол так, чтобы наклон в горизонтальной плоскости был параллельно земле.

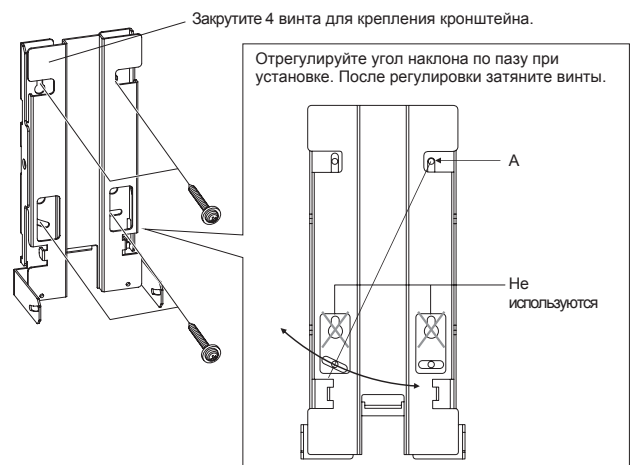

Предостережения>>

При установке извещателя не стену, установите кронштейн параллельно земле. Если кронштейн будет установлен под углом, лазерный луч будет не параллелен земле, что приведет к ошибкам детекции. Наклон на 1 градус изменяет зону детекции приблизительно на 0.5 м.

5 Установка кабельных гланд.

Убедитесь, что все неиспользуемые отверстия для кабелей закрыты крышками.

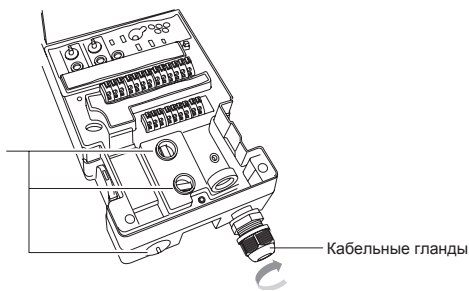

6 Установите извещатель и закрепите его на монтажный кронштейн. Отрегулируйте угол так, чтобы наклон в вертикальном направлении был параллельно земле.

1 Установите извещатель в кронштейн.



2 Вставьте верхнюю часть

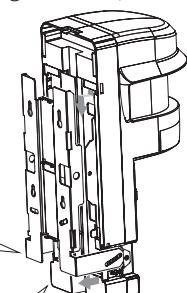

3 Tighten 4 lock screws.

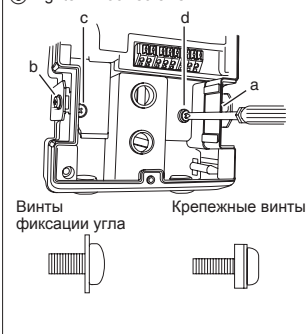

При затягивании винтов а и b, отрегулируйте угол.

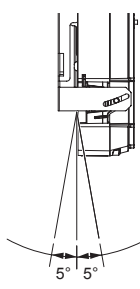

7 См раздел "4-1" и подключите кабель к терминальному блоку.

Предостережения>>

Если индикаторы (A1, A2, B1, B2, Status и Power) горят после включения питания, это означает что извещатель прогревается. Подождите приблизительно 30 секунд пока индикаторы не погаснут.

8 См разделы [5], [6] и [7], для настройки извещателя, после чего убедитесь в его корректной работе.

9 После проверки работы извещателя и завершения монтажных работ закройте крышку извещателя.

1 Установка крышки.

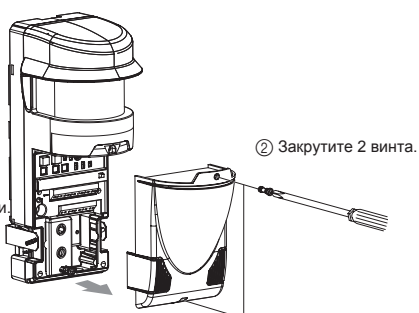

2 Закрутите 2 винта.

3-2 УСТАНОВКА НА ПОТОЛОК И РЕГУЛИРОВКА УГЛА

Если вы выбрали Вертикальную зону обнаружения для детекции целей, установите извещатель на плоскости потолка.

1 Выполните шаги 1 и 2 в разделе "3-1" для снятия крышки.

2 Прикрепите бумажный шаблон (аксессуар) к плоскости потолка и просверлите 4 отверстия в нем. Вставьте анкерный болт (аксессуар) в отверстия.

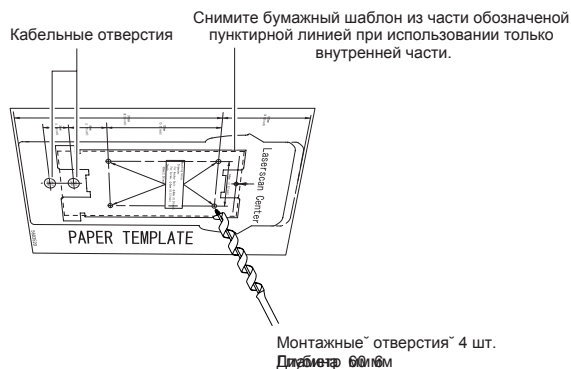

3 Закрепите кронштейн к плоскости потолка.

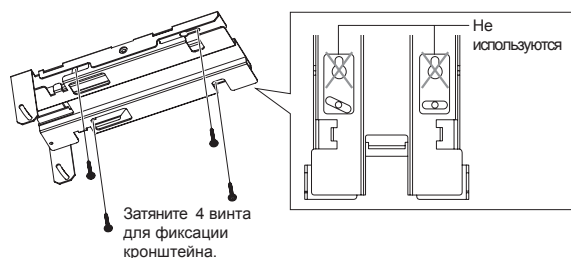

4 Установите извещатель и закрепите его в кронштейне. Настройте угол так чтобы наклон в вертикальной плоскости был параллелен земле.

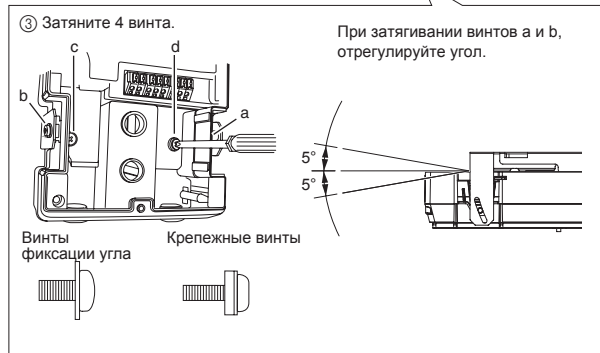
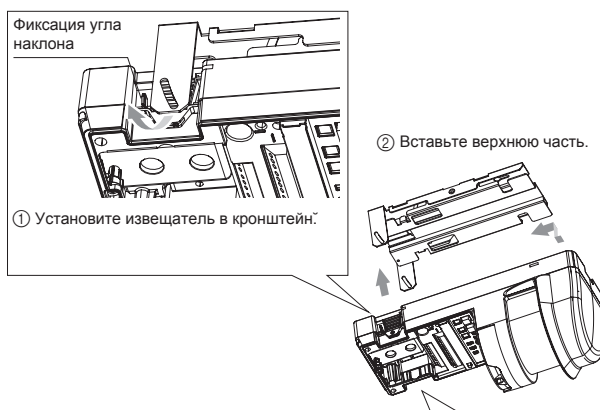

5 Сделайте шаги с 6 по 9 из "3-1" для подключения кабеля, настройки и работы. И после этого закройте крышку.

3-3 УСТАНОВКА НА СТОЛБ

При установке извещателя на столб используйте дополнительный кронштейн (RLS-PB).

- 1 Сделайте шаги 1 и 2 из "3-1" для снятия крышки и установки извещателя.
- 2 Зафиксируйте кронштейн на столбе используя 2 стальных хомута (входят в комплект кронштейна).

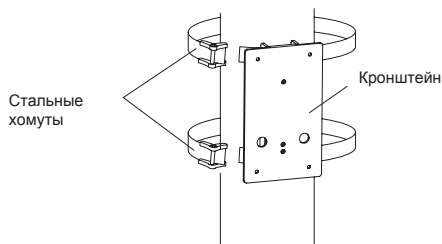

Особенности >>

Более подробное описание монтажа прилагается к кронштейну.

- 3 Закрепите монтажную основу извещателя на кронштейне. Для крепления используется винт с шайбой. Отрегулируйте угол так, чтобы наклон в горизонтальной плоскости становился параллельно земле.

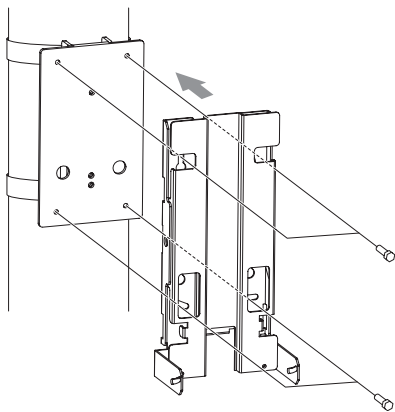

- 4 Сделайте шаг 6 из "3-1" для установки извещателя на кронштейн.

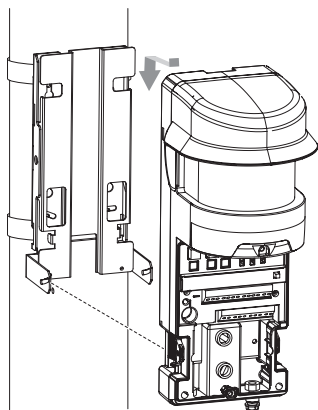

- 5 Сделайте шаги с 7 по 9 из "3-1" для подключения кабелей, настройки и проверки извещателя.

3-4 УСТАНОВКА ПОД УГЛОМ НА СТЕНУ ИЛИ ПОТОЛОК

При установке под углом используйте дополнительный кронштейн с регулируемым углом (RLS-SB).

- 1 Сделайте шаги 1 и 2 из "3-1" для снятия крышки.
- 2 При установке извещателя под углом к стене прикрепите бумажный шаблон и сделайте 4 отверстия и следуйте пунктам "3-1 3". Для установки на потолок выполните пункты из "3-2 2".

Особенности >>

Монтажные отверстия для кронштейна с регулируемым углом должны быть в том же положении, диаметре и глубине, что и для обычного в соответствии с бумажным шаблоном.

- 3 Закрепите фиксированную часть кронштейна на стене или потолке используя 4 самореза.

Стена

Потолок

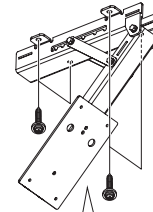
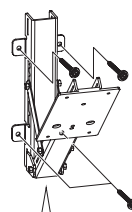

Угол меняется в зависимости от установки винта.

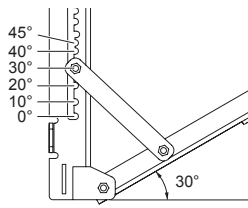

Угол меняется в зависимости от установки винта.

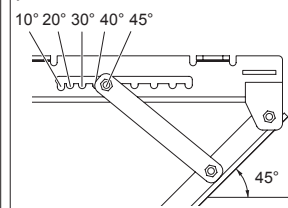

Особенности >>

Более подробное описание монтажа прилагается к кронштейну.

- 4 Закрепите монтажную основу извещателя на кронштейне.

Стена

Потолок

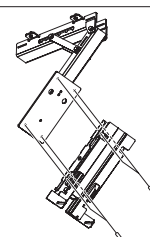
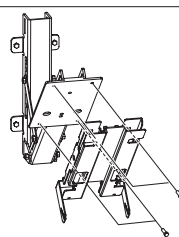

- 5 Сделайте шаг 6 из "3-1" для установки извещателя.

Стена

Потолок

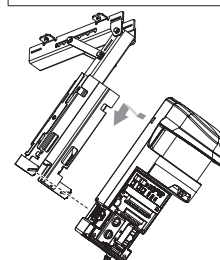
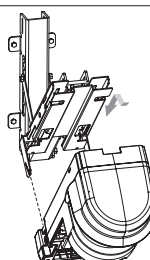

- 5 Сделайте шаги с 7 по 9 из "3-1" для подключения кабелей, настройки и проверки извещателя.

3-5 Установка под углом к столбу

При установке под углом к столбу используйте дополнительный кронштейн с регулируемым углом (RLS-SB).

- 1 Сделайте шаги 1 и 2 из "3-1" для снятия крышки.
- 2 Закрепите кронштейн к столбу используя 2 стальных хомута.

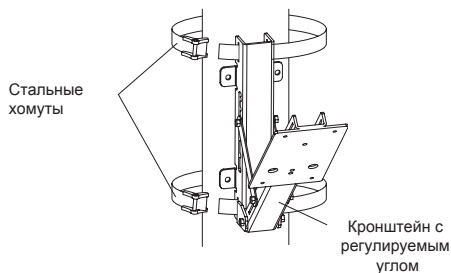

- 3 Закрепите монтажный кронштейн с помощью 4-х фиксирующих винтов с шайбами и отрегулируйте угол кронштейна.

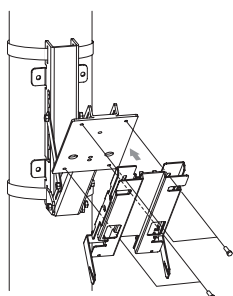

- 4 Сделайте шаг 6 из "3-1" для установки извещателя на кронштейн.

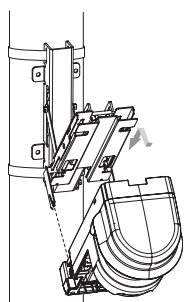

- 5 Сделайте шаги с 7 по 9 из "3-1" для подключения, настройки и проверки извещателя.

4 Блок подключения и его функции

4-1 Подключения

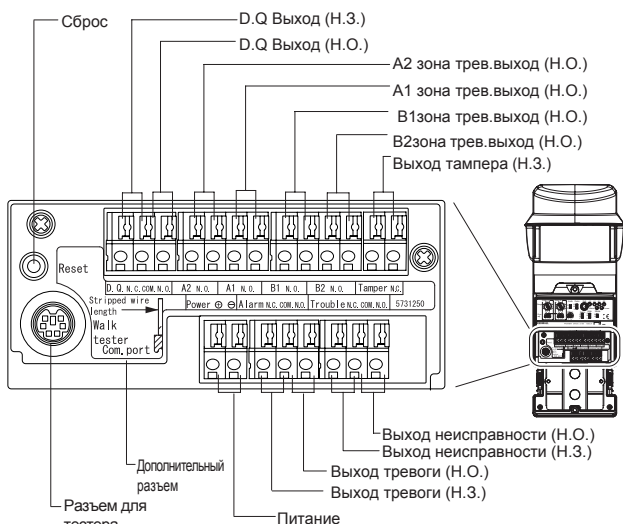

*1: Выход тампера контролируется 24 часа.

Зависимость толщины кабеля и длины.

Кабель	24В пост.	24В перем.
AWG20 (0.52 mm ²)	120 (394)	60 (197)
AWG18 (0.83 mm ²)	200 (656)	100 (328)

м (ft.)



4-2 СБРОС

Reset Этот переключатель используется для перезапуска извещателя. Не касайтесь его при нормальной работе.

4-3 Выходы

-D.Q. выход

Алгоритмы работы REDSCAN позволяют обнаруживать нарушителя даже при плохих погодных условиях. Однако, при тумане, сильном дожде или снегопаде активизируется выход Environmental DisQualification (EDQ- плохие погодные условия).

-Тревожный выход

При детектировании вторжения активируется выход соответствующей зоны (Зона А1, Зона А2, Зона В1 или Зона В2).

В сочетании с системой наблюдения с помощью камеры PTZ, этот извещатель работает эффективно, для обеспечения раннего обнаружения вторжений.

-Выход тампера

Этот выход активизируется когда снята крышка терминального блока.

-Выход неисправности

Активируется при происхождении ошибки на извещателе.

Название	Функция
Антимаскирование	Активируется, когда препятствие находится перед извещателем и блокирует зоны обнаружения. Сбрасывается после того как препятствие будет удалено.
Антиповорот	Активируется когда область сканирования сильно изменяется. Не действует при ручных настройках.
Загрязнение окна	Активируется при сильном загрязнении переднего стекла. Стекло чистится с помощью влажной салфетки.
Ошибка датчика	Активируется при происхождении внутренних ошибок.

-Тревожный выход

The alarm output is generated if an intruder is detected in one or more of the divided areas (Area A1, Area A2, Area B1 and Area B2).

4-4 Подключение тестера

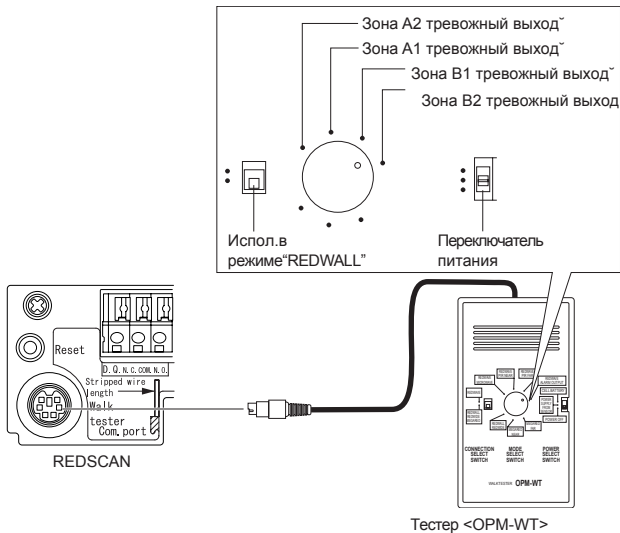

- ① При включении тестера генерируется непрерывный звуковой сигнал.
- ② Звуковой сигнал усиливается если объект вторжения обнаружен.

4-5 Подключение питания

Подключите 24В перем./пост.к клемм питания. При включении питания индикаторы (A1, A2, B1, B2, Status и Power) горят около 30 секунд. В этот период происходит инициализация REDSCAN. Далее горит только индикатор Power.

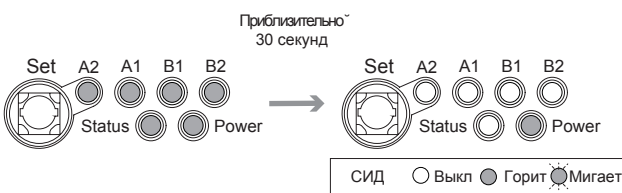

4-6 Схема переключателей

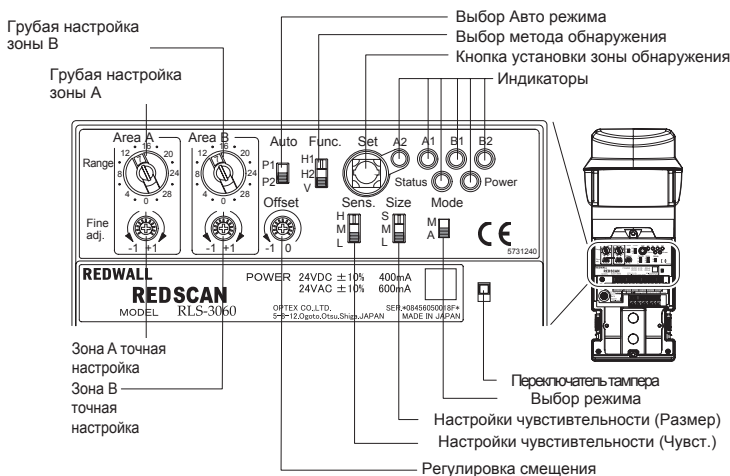

4-7 Функции СИД

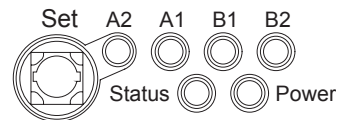

-В нормальном рабочем режиме

Символ	Цвет	Статус
A2	Красн.	Зона A2 тревожный выход
A1	Красн.	Зона A1 тревожный выход
B1	Красн.	Зона B1 тревожный выход
B2	Красн.	Зона B2 тревожный выход
Status	Желтый	Горит во время автомат.настройки (Выключен в нормальном режиме.)
Power	Зеленый	Горит при включении питания

-При аномальном режиме

Статус	A2	A1	B1	B2	Status	Power
D.Q.	●	●	●	●	○	●
Антимаскинг	○	●	●	●	○	●
Антиповорот	●	●	●	●	○	●
Загрязнение окна	●	●	●	●	○	●
Ошибка сенсора	Ошибка 1	○	○	●	○	○
	Ошибка 2	○	●	●	○	○
	Ошибка 3	●	○	●	○	○
	Ошибка 4	○	●	○	○	○
	Ошибка 5	○	○	○	○	○

СИД ○ Выкл ● Горит ● Мигает

5 Установка горизонтальных зон 1 и 2

5-1 Переключатель настроек

-Метод обнаружения

H1 Manual | H1 Auto | H2 Manual | H2 Auto | V Auto

Выберите метод обнаружения с помощью переключателя.

Func.	Позиция	Функция
H1 H2 V	H1	Горизонтальная зона 1.
	H2	Горизонтальная зона 2.
	V	—

-Выбор метода настройки зоны

H1 Manual | H1 Auto | H2 Manual | H2 Auto | V Auto

Выберите метод настройки с помощью переключателя.

Mode	Позиция	Функция
M A	M	Выбор ручных настроек.
	A	Выбор автоматических настроек.

-Выбор Автоматического режима

H1 Manual | H1 Auto | H2 Manual | H2 Auto | V Auto

Выберите его с помощью переключателя

Auto	Позиция	Функция
P1 P2	P1	Режим Авто обучения.
	P2	Режим Авто трассировки.

-Выбор чувствительности обнаружения

H1 Manual | H1 Auto | H2 Manual | H2 Auto | V Auto

Установите чувствительность обнаружения с использованием переключателей. Вы можете настроить чувствительность обнаружения в горизонтальной плоскости с размером целевого объекта и его перемещения в пределах зоны обнаружения.

Size	Позиция	Функция
S M L	S	Приблиз. 150 мм и выше
	M	Приблиз. 300 мм и выше
	L	Приблиз. 1000 мм и выше
Sens. H M L	H	Приблиз. 500 мм и дальше
	M	Приблиз. 1000 мм и дальше
	L	Приблиз. 2000 мм и дальше

Эта настройка определяет ширину объекта.

Эта настройка задает расстояние на котором определяется нарушитель.

5-2 Ручные настройки горизонт. зоны

H1 Manual | H1 Auto | H2 Manual | H2 Auto | V Auto

Настройте требуемую зону с помощью потенциометров грубой и тонкой настройки зоны.

-Потенциометр грубой настройки

Вы можете указать радиус зоны в пределах от 0 до 30 м с шагом 2 м. Перевод переключателя в позицию 0 выключает зону.

Пример: если вы выбрали "Дальность зоны А: 30 м" и "Дальность зоны В: 14 м" диаграмма зоны будет такой:

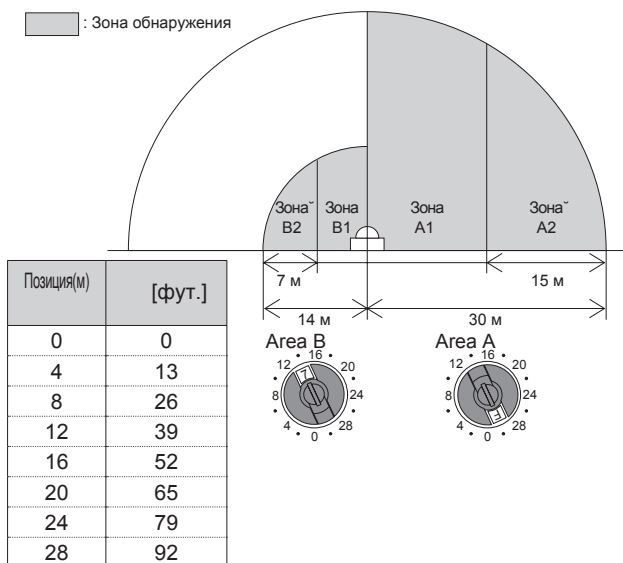

-Потенциометр точной настройки

Этот потенциометр позволяет провести точную настройку зоны в пределах +/- 1 м.

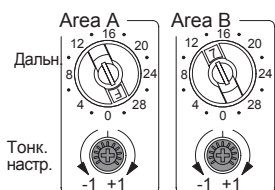

Грубая настройка	Диапазон для тонкой настройки
Если выбран 0 м	0 до +1 м (Диапазон -1 до 0 м не доступен)
Если от 2 до 28 м	±1 м
Если 30 м	-1 до 0 м (Диапазон 0 до +1 м не доступен)

-Регулировка смещения

Вы можете уменьшить зону обнаружения с помощью потенциометра смещения. Используйте эту функцию если в зоне обнаружения есть кустарники и ветки, перемещающиеся под ветром. Вы можете настроить глубину смещения в пределах от 0 до -1 м.

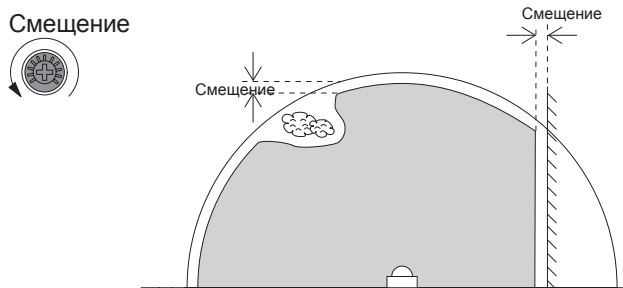

5-3 Запуск в ручном режиме

H1 Manual | H1 Auto | H2 Manual | H2 Auto | V Auto

Если выбран "Ручной" режим, то при включении питания извещатель работает в соответствии с ручными настройками

5-4 Автоматические настройки горизонт. зоны

-Кнопка настройки зоны обнаружения

H1 Manual | H1 Auto | H2 Manual | H2 Auto | V Auto

Кнопка запускает режим настройки в зависимости от того какой режим выбран P1 или P2. **-Выбор P1 (Авто обучение)**

H1 Manual | H1 Auto | H2 Manual | H2 Auto | V Auto

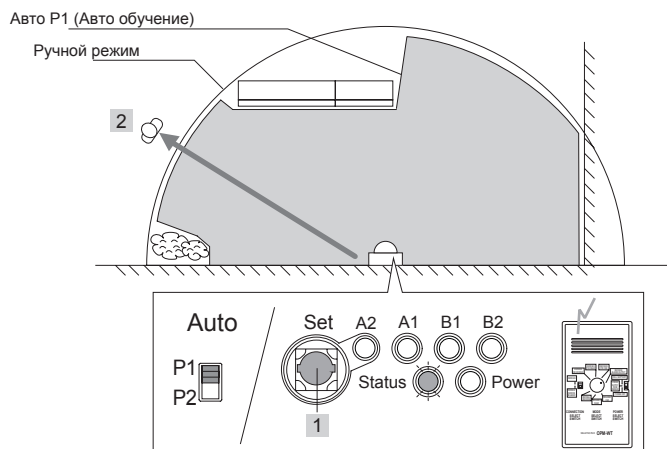

Последовательность операций	Статус СИД	Время	Действие REDSCAN/ Ответ тестера
1 Удерживайте кнопку настройки в течении 1 секунды.	Мигает	До 1 сек.	Звук тестера изменяется на 2 сек.
2 Очистение зоны	Мигает (*1)	До 15 сек.	—
—	Быстро мигает (*2)	До 10 сек.	Происходит сканирование зон
—	Горит	До 15 сек.	Сканирование зон завершено, сохранение
—	Мигает	До 3 сек.	—
—	Выкл.	—	Защита зоны включена

*1: Мигает один раз в сек.

*2: Мигает два раза в сек.

Внимание >>

Не входите в область обнаружения во время обучения. Временные объекты мешают обучению извещателя.

-Настройка P2 (Авто трассировка)

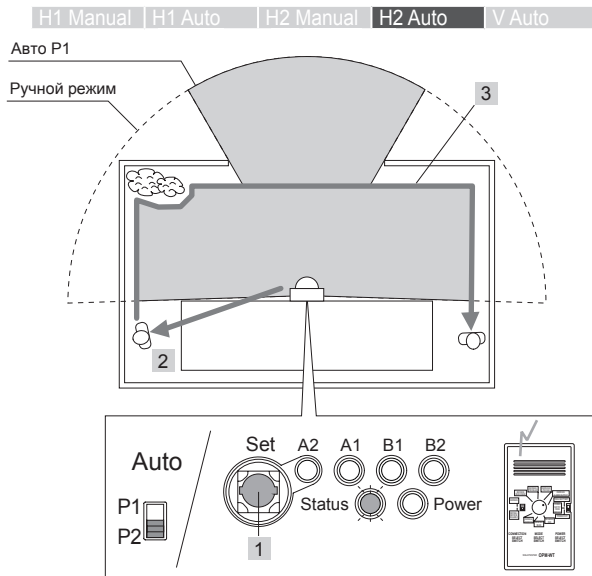

Последовательность операций	Статус СИД	Время	Действие REDSCAN/ Ответ тестера
1 Удерживайте кнопку настройки в течении 1 секунды.	Мигает	До 1 сек.	Звук тестера изменяется на 2 сек.
2 Очистка зоны	Мигает (*2)	До 15 сек.	—
—	Быстро миг. (*3)	До 10 сек.	Сканирование зон детекции
3 Пройдитесь в доль края зоны (*1)	Мигает (*4)	До 5 мин.	Трассировка началась. Звук тестера изменяется с 3-сек. циклами
		(Посл. 30 сек.)	Звук тестера изменяется с 1 сек. циклами
—	Вкл.	До 15 сек.	Трассировка завершена, сохранение
—	Мигает	До 3 сек.	—
—	Выкл.	—	Зона взята под охрану

- *1: Трассировка автоматически прекращается через 5 минут. Если вы прошли по краю зоны обнаружения раньше, вы можете не ждать 5 минут, а удерживать кнопку настройки в течении 3 секунд.
 *2: Мигает один раз в секунду
 *3: Мигает два раза в секунду
 *4: Мигает два раза в секунду, после чего не мигает секунду и повторяется

Внимание >>

Не входите в область обнаружения во время обучения. Временные объекты мешают обучению извещателя.

Замечание >>

Любая зона не прошедшая трассировку вернется к ней.

6 Настройки вертикальной зоны

6-1 Выбор настройки

-Выбор метода



Выберите метод с помощью переключателя.

Func.	Позиция	Функция
H1	H1	—
H2	H2	—
V	V	Выбор вертикальной зоны.

-Выбор метода настройки зон



Выберите нужный метод с помощью переключателя

Mode	Позиция	Функция
M	M	Не принимаю
A	A	Выбор Авто настроек

-Выбор Автоматического режима



Выберите режим используя переключатель

Auto	Позиция	Функция
P1	P1	Фиксированная зона обнаружения
P2	P2	Периодическое обновление зоны обнаружения.

-Настройка чувствительности



Установите чувствительность используя переключатели Size и Sens. Вы можете настроить чувствительность обнаружения в вертикальной области с размером целевой объект и время, которое требуется для прохождения зоны обнаружения.

	Позиция	Функция
Size	S	Приблиз. 300 мм и выше
	M	Приблиз. 500 мм и выше
	L	Приблиз. 1000 мм и выше
Sens.	H	100 мс или больше. Данная настройка рекомендуется когда нарушитель проходит через зону обнаружения
	M	150 мс или больше
	L	200 мс или больше. Данная настройка рекомендуется при обнаружении крупных объектов.

6-2 Настройка зоны обнаружения при вертикальной зоне



Настройте зоны с помощью потенциометров грубой и точной настройки.

-Грубая настройка зон

Вы можете указать радиус зоны в пределах от 0 до 30 м с шагом 2 м. Перевод переключателя в позицию 0 выключает зону.

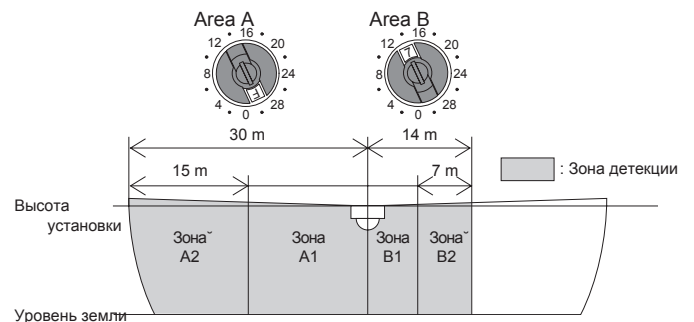

Позиция(м)	[фут.]
0	0
4	13
8	26
12	39
16	52
20	65
24	79
28	92

-Потенциометр точной настройки

Данный потенциометр позволяет проводить точную настройку зоны с точностью +/- 1 м.

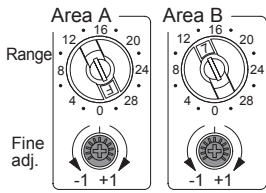

Грубая настройка	Диапазон доступных изменений
Если установлен 0 м	0 до +1 м (-1 до 0 м не доступна)
Если 2 до 28 м	±1 м
Если 30 м	-1 до 0 м (0 to +1 м не доступна)

-Настройка смещения

Вы можете уменьшить зону обнаружения. Диапазон смещения от 0 до -1 м.

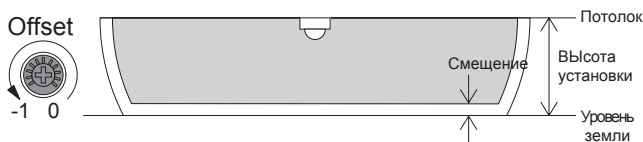

6-3 Автоматические настройки вертикальной зоны

H1 Manual | H1 Auto | H2 Manual | H2 Auto | V Auto

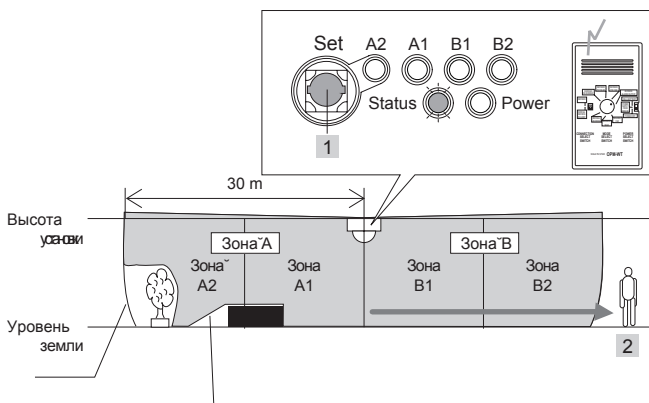

Последовательность действий	Статус СИД	Время	Действие REDSCAN/ Ответ тестера
1 Удерживайте кнопку настройки в течении 1 секунды	Мигает	До 1 сек.	Звук тестера изменяется на 2 сек.
2 Очистка зоны	Мигает (*1)	До 15 сек.	—
—	Быстро мигает(*2)	До 10 сек.	Сканирование зоны
—	Вкл.	До 15 сек.	Сканирование зоны выполнено, сохранение
—	Мигает	До 3 сек.	—
—	Выкл.	—	Извещатель готов к работе

*1: Мигает один раз в секунду

*2: Мигает два раза в секунду

Внимание >>

Не входите в область обнаружения во время обучения. Временные объекты мешают обучению извещателя.

7 Область проверки

7-1 Тестирование

H1 Manual | H1 Auto | H2 Manual | H2 Auto | V Auto

Убедитесь, что зона обнаружения правильно настроена по красному индикатору и изменения звука тестера.

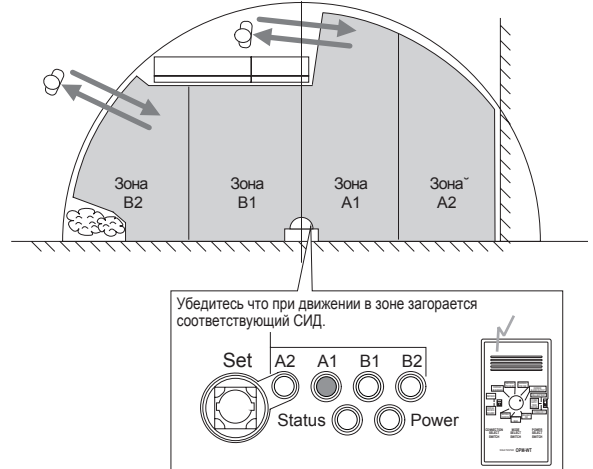

-Если есть зона с неправильным детектирование

- 1 Проверьте правильность всех настроек перед нажатием на кнопку авто настройки.
- 2 Проведите настройки зон детекции сна.

7-2 Изменение настроек в процессе работы

H1 Manual | H1 Auto | H2 Manual | H2 Auto | V Auto

Вы можете сделать следующие изменения в процессе работы извещателя.

Для применения новых настроек не надо нажимать кнопку настройки.

Имя	Ручной (P)	Авто (A) <P1/P2>
Режим	<input type="radio"/>	<input type="radio"/>
Размер объекта	<input type="radio"/>	<input type="radio"/>
Перем.объекта	<input type="radio"/>	<input type="radio"/>
Грубая настр.	<input type="radio"/>	<input type="radio"/>
Точная настр.	<input type="radio"/>	<input type="radio"/>
Смещение	—	<input type="radio"/>

Если перевести переключатель из Ручного режима в Автоматический, то зона будет такой как она определена в автоматическом режиме. Если до этого настройка автоматического режима не проводилась, то ее надо сделать

Функция	Авто (A)		Ручной
	P1	P2	
H1	Автоматически определяет зону обнаружения в пределах 1 м х зона установлен. в Груб. настройке	Не доступно	Зона детекции 1 м х зона установ в Груб настройке
H2	Автоматически определяет зону в рамках Груб.настройках	Автоматически опознает человек идущего по краю зоны заданной Груб. настройкой.	Зона обнаружения задана Груб.настройками
V	Автоматически определяет зону в рамках Груб.настройках	Автоматически обновляет зону каждый час, в пределах зона заданной Груб.настройкой.	Не доступно

7-3 ФУНКЦИОНИРОВАНИЕ ПОСЛЕ СБРОСА ПИТАНИЯ

H1 Manual | H1 Auto | H2 Manual | H2 Auto

При сбое или пропадании питания извещатель выключается запоминая настройки. После возобновления питания извещатель работает по сохраненным настройкам.

8 Спецификации

8-1 Спецификации извещателя

Модель	RLS-3060	
Метод детекции	ИК лазерное сканирование	
Класс лазера	Class 1	
Длина волны	905 нм (ИК лазер)	
Зона при вертикальной уст.	Радиус: 30 м, Угол: 190°	
Зона при гориз. установке	Макс 60 м	
Разрешение обнар.	0.25°	
Питание	24V AC/DC ±10%	
Потребление	400 mA (24VDC) 600 mA (24VAC)	
Высота установки при верт. уст.	15 м макс.	
Высота установки при гор. уст.	0.7 м (рекомендуемая)	
Индикаторы	A2 тревога	Красный СИД
	A1 тревога	
	B1 тревога	
	B2 тревога	
	Статус	Желтый СИД
	Питание	Зеленый СИД
Тревожн. выходы	Н.О. 72В пост. тока, 0.2А × 4 выхода	
Основн. тревожн. выход	Форма С, 72В пост. тока, 0.2А макс.	
Выход проблем	Форма С, 72В пост. тока, 0.2А макс.	
Выход температуры	Н.О. 72В пост. тока, 0.1А макс.	
Environmental disqualification circuit	Form C, 72V DC, 0.2A max.	
Период тревоги	Приблизительно 2 сек.	
Период старта	Приблизительно 30 сек.	
Рабочая температура	-40 – +60 °C	
IP рейтинг	IP66	
Размеры (В × Д × Ш)	334 × 144 × 155 мм	
Вес	3 кг	
Аксессуары	Монтажные винты, анкерные болты, бумажный шаблон, водонепроницаемый разъем и инструкция	

* Спецификации могут быть изменены без предварительного уведомления.

8-2 РАЗМЕРЫ

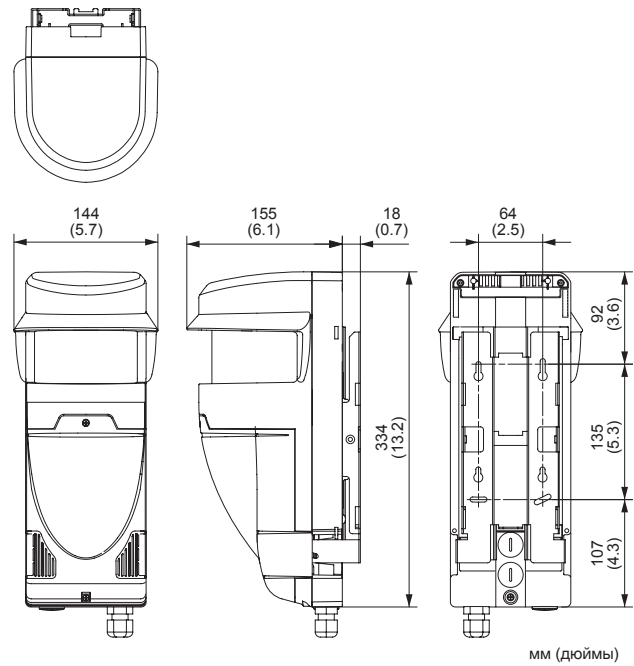

8-3 ОПЦИИ

OPM-WT : Звуковой тестер
 RLS-PB : Кронштейн для установки на стол
 RLS-SB : Кронштейн с регулируемым углом наклона